

## 認證規範 9：持續改善成效

請說明受認證學程滿足認證規範 9.1~9.3 要求之機制與措施，並輔以相關圖表及提供實際執行之成效與佐證。

規範內容		報告書佐證內容	實地訪評陳列文件
9.1	須持續確保學生在畢業時具備核心能力。(規範 3)	<ol style="list-style-type: none"> <li>1) 學程定期評量學生核心能力。</li> <li>2) 學程具備定期檢討評量方式的機制。</li> <li>3) 學程定期檢討機制可確保畢業生核心能力的養成。</li> </ol>	檢討學生核心能力養成的相關工作/會議紀錄。
9.2	課程與教學須持續符合產業需求，及培養學生實務技術能力。(規範 4)	<ol style="list-style-type: none"> <li>1) 學程透過定期召開諮詢委員會及其他方式，檢討課程與教學是否符合產業需求及培養學生實務技術能力。</li> <li>2) 學程定期檢討機制可確保課程與教學能持續符合產業需求及培養學生實務技術能力。</li> </ol>	檢討課程規劃的相關工作/會議紀錄。
9.3	其他持續改善之機制與成果。	學程在其他規範的重要檢討及改善工作及成效。	學程在其他規範的重要檢討及改善的相關紀錄及文件。

本年度，本系係於103年首次接受中華工程教育認證學會(IEET)所提供的技術教育(TAC)認證審查，並通過106年的審查。截至目前，針對當時委員提供相關的「建議改進意見」，本系經過各類會議的討論、修正與執行，在此提出具體的「改善成效」，針對IEET所列舉由規範一~規範九的規範修正內容及其對應的佐證資料，彙整如下(並參閱表9.1)。

表 9.1 學程 106 學年度針對前一週期認證團所提建議改進事項之改善成效

學校名稱：東南科技大學  
 系所名稱：休閒事業管理系  
 通過認證年度：106 學年度  
 系所主管姓名：呂麗蓉

#	對應規範	建議改善事項	改善方案	預期成果	預期完成時間	負責人員	成效	實際完成時間	負責人員
1	1.3	學程分為觀餐旅運、地方休閒與運動遊憩三大方向，該校已有觀光與餐旅學程，為避免重疊，宜具體聚焦與強化本學程教育目標。	<ul style="list-style-type: none"> <li>◆ 經過本系經過每年召開外部諮詢委員會、各年度課程委員會、系務會議等系重要會議的討論、修正與執行，協助改善學生核心能力達成，考慮避免與本學院其他友系的發展願景發生重疊，本學程的「觀餐旅運」模組將「觀光」修飾成「航空」，「餐飲」已刪除，並明確調整為「旅遊服務」模組。本學程「旅遊服務」模組經修正後，模組的相關課程業已作適切的調整，課程調整說明如下，包括</li> <li>◆ (4 門)課程名稱變更：</li> <li>◆ 原「旅行業經營管理」改名為「旅遊業經營管理」、</li> <li>◆ 原「領隊與導遊實務」改名為「進階領隊與導遊實務」、</li> <li>◆ 原有課程「旅程規劃與設計」改名為「旅遊多媒體應用」、</li> <li>◆ 原有課程「主題樂園管理」改名為「旅遊創新與創意經營」、</li> </ul>	明確釐清本學程三模組名稱及配屬專業課程	106 學年度	陶翼煌	本學程「旅遊服務」模組的相關課程經討論修正後，釐清本學程與本學院友系在課程編訂上有明確的差異，使學生能在選課作業上依據其個人未來發展方向而作出更明確抉擇。	106 學年度	陶翼煌

			<ul style="list-style-type: none"> <li>◆ (2 門)課程新增：</li> <li>◆ 新增「航空服務業管理」、</li> <li>◆ 新增「旅遊產品操作流程管理」、</li> <li>◆ (3 門)課程名稱維持不變：</li> <li>◆ 維持原課程「航空客運與票務(考取空、地勤)」、</li> <li>◆ 維持原課程「導覽解說實務」、</li> <li>◆ 維持原課程「會議與展覽管理(MICE 產業)」等課程</li> </ul>						
2	3.1	宜強化三大模組課程之評量、分析與說明。	<ul style="list-style-type: none"> <li>◆ 經過本系經過各課程委員會、系務會議等系重要會議的討論與修正，除了分別針對 <ul style="list-style-type: none"> <li>a. 頂石 capstone 課程對於畢業生核心能力進行評量及</li> <li>b. 畢業生問卷調查之外，業已針對三大模組各遴選核心課程進行評量、分析及檢討。</li> </ul> </li> <li>◆ 本學系所訂定的學生核心能力皆能涵蓋 GTAC 核心能力的要求。分別進行以下 6 項評析作業，包括 <ol style="list-style-type: none"> <li>(1) 確認「學生核心能力與 IEET 認證規範 3 核心能力」之關聯，</li> <li>(2) 深入探究「本系教育目標與核心能力」設立之合理性，</li> <li>(3) 進行近三年(106~108 年度)畢業生問卷調查「畢業生核心能力與 IEET 認證規範 3 核心能力」關聯結果之評量解析。</li> <li>(4) 進行近三年(106~108 年度)畢業生問卷調查「了解畢業生核心能力與教育目標關聯」結果之評量解析。</li> </ol> </li> </ul>	確認並具體執行三大模組課程之評量、分析與說	106 學年度	陶翼煌	<ul style="list-style-type: none"> <li>◆ 近三年(106~108 年度)畢業生問卷調查結果，雖然對於學校協助培養核心能力給予高度認同，但經過 3 年的課程適度的調整，畢業生對本系的核心能力認同度仍有待持續觀察、檢討。</li> <li>◆ 近三年畢業生對核心能力培養的達成度，自認主要仍以「外語能力」及「資訊應用能力」的養成仍嫌不足。</li> </ul>	108 學年度	呂麗蓉

			<p>(5) 透過評量解析作業，建立評量檢核表 (Rubrics) 了解學生之間的互動表現，例如在班級/組別中的表現是否得宜？建立合理/適宜的 4 級檢核指標。</p> <p>(6) 透過畢業生問卷調查，了解畢業生核心能力的達成度。</p>	明。					
3	4.1	應針對畢業生歷年成績單進行分析，以持續確保每位畢業生所修習課程滿足規範要求。	除了針對頂石 capstone 課程針對畢業生核心能力進行評量及畢業生問卷調查之外，業已針對三大模組各遴選核心課程進行評量，分析檢討，檢核每位畢業生歷年成績單成績，持續確保畢業生所修習課程滿足規範要求。	確保每位畢業生所修習課程滿足規範要求。	106 學年度	陶翼煌	雖然已針對三大模組各遴選核心課程進行評量、分析及檢討；但是，經過檢討各年度的 capstone 課程評量需加強養成的核心能力與畢業生核心能力的達成度的差異，甚至透過核心課程全班成績進行檢討的成效仍有明顯落差，經檢討後仍無法提出 <u>適切對應的課程修正方針</u> 。	108 學年度	呂麗蓉
4	4.2	學程包含三大模組，相關領域龐大，宜聚焦各模組之特色發展。	本系經過各課程委員會、系務會議等系重要會議的討論、修正與執行，考慮避免與本學院其他友系的發展願景發生重疊，本學程的「觀餐旅運」模組將「觀光」修飾成「航空」，	三大模組	106 學年度	陶翼煌	本學程「旅遊服務」模組的相關課程經討論修正後，釐清本學程與本學院友系在課程編訂上有明確的差異，使學生能在 <u>選課作業</u> 上依據其個人未來發展方	106 學年度	陶翼煌

			「餐飲」已刪除，並明確調整為「旅遊服務」模組。	已聚焦各模組之特色發展。			向而作出更明確抉擇。		
5	7.2	針對教師赴產業實習之法令規定，宜及早準備與因應。	目前，本系各模組已個別設有專業課程教室，例如【航空旅運】模組設有「飛航情進教室」、「旅行社實習教室」；【運動遊憩】模組設有「運動教練 AFFA 教室」、「攀岩訓練教室」、「自行車領隊教室」；【地方休閒】模組設有「釀酒教室」、「休閒餐飲教室」等專業學習教室。	本系專業教師履行赴產業實習之法令規定	106 學 年 度	陶 翼 煌	無	106 學 年 度	陶 翼 煌

6	7.3 7.4	由於課程包含三大模組：觀餐休旅、地方休閒及運動遊憩，這些領域均須有專業的教室，學程除一位行政同仁，宜考量有專業技術人員協助學程專業教室的管理，以利教室器材的取得與保養。	學程除一位行政同仁，皆配有專業教師協助學程專業教室的管理，以利教室器材的取得與器材保養、維護。	。本學程專業教室，有專業老師管理，執行教室器材的取得與保養。	106 學年度	陶 翼 煌	無	106 學 年 度	陶 翼 煌

7	9.1	<p>宜定期檢核三模組學生之核心能力、定期檢討評量之方式，確保畢業生核心能力養成。</p>	<p>經過本系經過各課程委員會、系務會議等系重要會議的討論與修正，除了分別針對頂石capstone 課程對於畢業生核心能力進行評量及畢業生問卷調查之外，業已針對三大模組各遴選核心課程進行評量、分析及檢討。</p>	<p>本學程定期檢核三模組學生之核心能力、定期檢討評量之方式，確保</p>	106 學年度	陶翼煌	<p>◇ 近三年(106~108 年度)畢業生問卷調查結果，雖然對於學校協助培養核心能力給予高度認同，但經過3年課程適度的調整，畢業生對核心能力認同度並無明顯提升或改變。 近三年畢業生對核心能力培養的達成度，自認主要仍以「外語能力」及「資訊應用能力」的養成仍嫌不足。</p>	108 學年度	呂麗蓉
---	-----	---	--	---------------------------------------	------------	-----	---	------------	-----

				畢業生核心能力養成。					
8	9.2	課程規劃流程，宜以一學年度為循環，進行課程檢討後，改善、執行成效與持續改進機制。	本學程透過頂石 capstone 課程對於畢業生核心能力進行評量及畢業生問卷調查之外，業已針對三大模組各遴選核心課程進行評量、分析及檢討每學年第二學期定期進行課程訂定規劃修正作業；一切課程訂定修正作業遵循改善、執行成效與持續改進機制。	本學程每學年課程規劃進行課程檢討，改善、	106 學年度	陶 翼 煌	針對核心能力「外語能力」的養成，本系分別於101及106學年度開設第二外國語「日語」與「韓語」課程，並於108學年同時開設「 <u>日本實習暨日本企業文化輔導</u> 」微學分，強化學生在於第二國語言選擇的多元性。	106 學 年 度	陶 翼 煌



				以獲取執行成效與持續改進機制。					
--	--	--	--	-----------------	--	--	--	--	--

### 9.1 須持續確保學生在畢業時具備核心能力(規範 3)

為了順應世界潮流變化及相關業界需求與科技的不斷演進、因應變動，本系學生的核心能力最初於 95 學年度訂定，過程中於 101 學年度曾提出檢討，最後於 102 學年度第 1 學期(102 年 11 月)課程委員會及系務會議的檢討下，修正訂定最新版本的學生核心能力，並於 106 年通過首次接受中華工程教育認證學會(IEET)所提供的技術教育(TAC)二年認證審查。同時，考量能持續對應 TAC 2020 核心能力所修定 108 年最新版本的學生核心能力，本系召開外部專家諮詢會議、每學年度透過系課程委員即時調整、修改學生的核心能力，並經系務會議會確認後執行。

針對本系畢業生核心能力，本系並未完成任何達成指標的建置，但經檢討後已認定部份達成指標的重要性，並已於 107 年 3 月召開系務會議制定之。但是，為了能持續運用評量結果改善教學，本系教師均依據學生定期給予教師評鑑的分數，作為改善教學的依據。本系學生在畢業前，最少須修習 131 個學分，畢業後期許具備有管理知識與技能、活動規劃實作之能力、觀光休閒、旅遊或運動遊憩專業、人文通識素養以及外國語言等能力。自 100 學年度起，在大一時推動三大專業領域主修制度，每位學生須依自己的性向在旅遊服務、地方休閒、運動遊憩等三大專業領域中，選擇一組作為核心能力之研修課程，並在導師及專業指導教師的指導下，提供修課建議，經與學生討論後，選修與該領域有關之課程，引導該學生學習專業，以逐步達成系教育目標。



圖 9.1 規範三 本系近三年(106~108 年)學生核心能力持續改善歷程  
學程制定/修訂學生核心能力流程(規範三)

因應進修部學生學習時間，取消原本大三的半年校外實習課程，加強實務課程的選定，以增強培養學生未來職場的體驗與就業能力。大四時透過老師指導的「休閒實務專題研究」capstone課程(進修部未開設「海外參訪」capstone課程)，培養學生國際觀與問題解決能力。

為了持續確認畢業生是否具備或達成系訂之核心能力，本系針對課程與學生核心能力之關聯進行探討，特別是透過大四頂石課程(「海外參訪」課程或是「休閒實務專題研究」課程)的教學與學習成效的探討，其結果以統計表如表3.3所示，本系所開設的課程均與學生核心能力之養成關聯性極高。因此，本系學生於修畢系上課程後，應能具備本系所定之核心能力。本系理解學生核心能力對其學習發展的重要性，本系每學期至少召開一次課程委員會，以確保整體課程設計對學生核心能力之養成是有助益的。

表 9.2 106-108 學年度學程制定/修訂教育目標歷程紀錄表

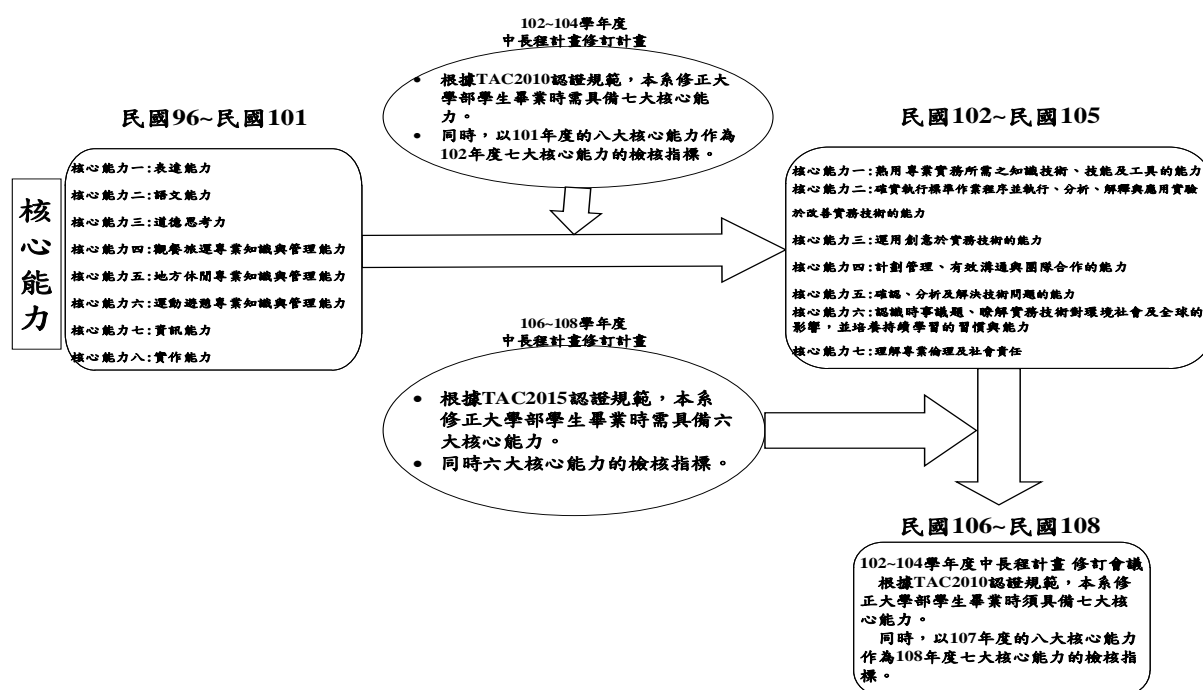
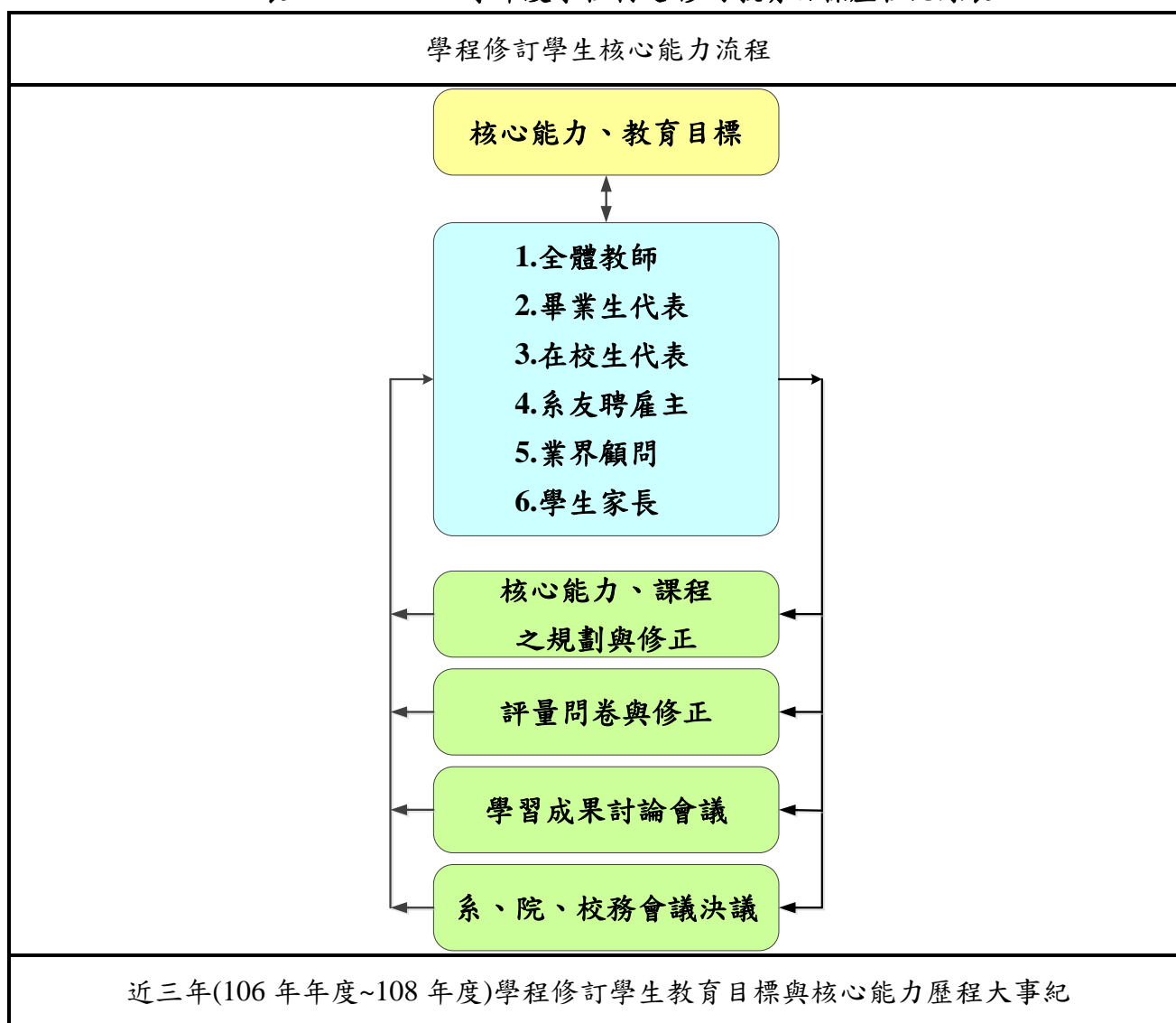

日期	討論事項	參與人員	會後決議
109/03/18	【課程諮詢會議】 會議討論事項		<ul style="list-style-type: none"> <li>◇ 109 學年度應修學分表課程修正。</li> </ul>
109/03/18	【課程諮詢會議】 教育目標與核心能力修正	<ul style="list-style-type: none"> <li>• (學界)國立臺灣師範大學運動休閒與餐旅管理研究所 陳美燕教授</li> <li>• (學界)世新大學觀光學系主任 黃品全教授</li> <li>• (校友代表)台北育達高職兼任老師 魏任鴻</li> <li>• (校友代表)世新大學觀光學系碩士班 姚凱文</li> <li>• 旭海國際</li> <li>• (業界)科技股份有限公司賴佳維 總經理</li> <li>• (業界)新銳旅行社 股份有限公司 羅崇漢 董事</li> <li>• (業界)美麗信花園酒店莊銘中經理</li> <li>• (業界)麥斯國際公司 馬斯漢副總經理</li> <li>• (業界)台灣休閒農業發展協會卓志成 理事</li> </ul>	<ul style="list-style-type: none"> <li>◇ 就本系教育目標及核心能力，文字上做以下修正： <ul style="list-style-type: none"> <li>➢ 教育目標「培育邁向國際舞台、培育終身學習與持續創新研究人才」，修正為「培育邁向國際舞台、培育終身學習與持續創新研發人才」。</li> <li>➢ 「職場倫理與道德思考力」修正為「職場倫理與道德思辨力」</li> </ul> </li> <li>◇ 有關各位委員提出之教學面實質的建議，反映業界的需求，本系將於未來教學上予以修正。</li> </ul>
108/03/13	課程諮詢	<p>諮詢委員：</p> <ul style="list-style-type: none"> <li>• (學界)國立臺灣師範大學運動休閒與餐旅管理研究所 陳美燕教授</li> <li>• (學界)世新大學觀光學系主任 黃品全教授</li> <li>• (校友代表)台北育達高職兼任老師 魏任鴻</li> <li>• (校友代表)世新大學觀光學系碩士班 姚凱文</li> <li>• 旭海國際</li> <li>• (業界)科技股份有限公司賴佳維 總經理</li> <li>• (業界)新銳旅行社 股份有限公司 羅崇漢 董事</li> <li>• (業界)麥斯國際公司 馬斯漢副總經理</li> </ul>	<ol style="list-style-type: none"> <li>1. 大四下的實習課程調到大三下實行，使學生可以配合業界的的要求，進行上下學期合起來一年的實習。</li> <li>2. 有關各位委員提出之課程調整的建議，本系將依委員意見提請課程委員會討論，並對於 108 的應修學分表上予以修正。</li> </ol>
107/03/14	課程諮詢	<p>諮詢委員：</p> <ul style="list-style-type: none"> <li>• (學界)世新大學觀光學系主任 黃品全教授</li> <li>• (校友代表)台北育達高職兼任老師 魏任鴻</li> <li>• (校友代表)世新大學觀光學系碩士 姚凱文</li> <li>• 旭海國際</li> <li>• (業界)新銳旅行社 股份有限公司 羅崇漢 董事</li> <li>• (業界)美麗信花園酒店莊銘中經理</li> <li>• (業界)中華民國健美學會 陳緯哲 副秘書長</li> </ul>	<ol style="list-style-type: none"> <li>1. 大四下的實習課程調到大三下實行，使學生可以配合業界的的要求，進行上下學期合起來一年的實習。</li> <li>2. 有關各位委員提出之課程調整的建議，本系將依委員意見提請課程委員會討論，並對於 108</li> </ol>

	<ul style="list-style-type: none"> <li>• (業界)台灣休閒農業發展協會卓志成 理事</li> <li>(業界)麥斯國際公司 馬斯漢副總經理</li> </ul>	的應修學分表上予以修正。
--	--	--------------

註：原則上須列舉所有制定/修訂教育目標流程之記錄，並請以摘要方式呈現於表格中。

#### 1. 學程定期評量學生核心能力。

本學程進行「近三年(106~108 年度)畢業生問卷調查，分別完成畢業生核心能力與 IIEET 認證規範 3 核心能力關聯」結果及核心能力與教育目標關聯」結果之評量解析。彙整 106 至 108 年度三年的畢業生問卷調查評量對於畢業生核心能力結果，發現

- (1)於 106 年度畢業生問卷調查評量畢業生核心能力結果平均值為 4.08，畢業生核心能力達成度較而需要再強化養成的核心能力分別為「外語能力(3.85)」及「資訊應用能力(4.02)」；
- (2)於 107 年度畢業生問卷調查評量畢業生核心能力結果平均值為 4.02，畢業生核心能力達成度較而需要再強化養成的核心能力分別為「表達能力(4.00)」、「資訊應用能力(3.97)」及「解決問題與實作能力(3.93)」；
- (3)於 108 年度畢業生問卷調查評量畢業生核心能力結果平均值為 4.03，畢業生核心能力達成度較而需要再強化養成的核心能力分別為「外語能力(4.00)」、「資訊應用能力(3.99)」及「解決問題與實作能力(4.01)」。

#### 【小結】

- (1)近三年(106~108 年度)畢業生問卷調查結果，雖然對於學校協助培養核心能力給予高度認同，但經過 3 年的課程適度的調整，畢業生對本系的核心能力認同度並無明顯提升或改變。
  - (2)近三年畢業生對核心能力培養的達成度，自認主要仍以「外語能力」及「資訊應用能力」的養成仍嫌不足。
2. 學程具備定期檢討評量方式的機制。
- 本學程定期透過評量作業，建立評量檢核表(Rubrics)了解學生之間的互動表現，例如在班級/組別中的表現是否得宜？建立合理/適宜的 4 級檢核指標，以確認學程定期完成檢討評量方式的機制。
3. 學程定期檢討機制可確保畢業生核心能力的養成。
- 本學程為了確保畢業生核心能力的養成，透過畢業生問卷調查定期檢討，可確保、了解畢業生核心能力的達成度。

#### 9.2 課程與教學須持續符合產業需求，及培養學生實務技術能力

本系為了確保的教學品質，要求每位教師於每學期開學一週之內須上傳教學進度和課程大綱，且已經持續數年未曾間斷。為了滿足基礎數理及科學課程的要求，本系數學及基礎科學課程以大三之統計學為主，並訂定為必修課程，且每學期未曾有間斷、均開設課程。同時，為了滿足對專業及通識課程的要求，本系規劃課程必定符合專業與實務課程比例為八分之三的規定。其中，本系通識課程由本校通識中心統一開設課程，包括通識核心和通識發展，均能與本系的教育目標「省思、尊重、團隊」一致。

截至105年為止，本系未進行對畢業生之歷年成績單進行分析，僅針對頂石課程(capstone課程)進行分析探討，未來將按照TAC 2010規範持續分析。但是，於上次105年本系接受IEET認證評鑑之後，已於106學年度起迄今(108學年度第2學期)進行畢業生之歷年成績的分析。基於學生畢業能迅速銜接業界的職能要求，每學期本系均召開課程委員會修正開課內容及教學。延續101年迄今，本系歷年皆邀請產業界及學界出席課程諮詢委員會提供寶貴意見，以期依據獲得業界專家及學者的最新需求資訊與意見進行修正，使學生能儘早適應職場的規定與要求。

本系進修部由於學生來源不同，進修部同學年紀較長，且大多於日間已有正職或兼職的工作，加以上課時間有限，因此兩部課程有所不同：首先，因為進修部只有一班，人數不足，課程無法像日間部有四班可區分為三個模組供同學選課。其次，由於日間必需工作，進修部同學於大三和大四並無「校外實習」相關課程，而是以上課所學能和自身工作經驗互相驗證的課程取代。再者，為考慮學生大多因工作需要無法出國多日，因此進修部取消大四「海外參訪」，而將「實務專題」課程單獨列為必修之頂石課程。最後，為配合學生未來有可能自行創業，進修部將大四「創業管理」課程列為必修。

因應國內外相關產業界的實務需求，本系於每學期均召開課程委員會修正開課內容及教學。自101年截至目前先後邀請產業界專家及學術界教授參加課程委員會，期以獲得產業界及學術界的最新需求資訊。同時，使學生能順利銜接職場的工作，提早適應職場氣氛與要求，本系每年持續安排學生至產業界實習，自97年7月開始實施至今，目前已進入第21梯次。108學年度完成實習的有三個班級，約150名學生。針對上述問題，本系課程委員會決議每年持續於四年級開設休閒事業實務專題及海外參訪實習課程(詳見表9.3)。

表 9.3 106-108 學年度學程檢討課程規劃流程暨歷程紀錄表



圖 9.2 規範四 本系近三年課程規劃持續改善歷程



**圖 9.3 規範四 本系近三年校外實習及海外參訪持續改善歷程**  
**學程檢討課程規劃流程(規範四)**

近三學年度(106~108 學年度)學程檢討課程規劃(與校外實習持續改善)內容如附件 9-1 所示。

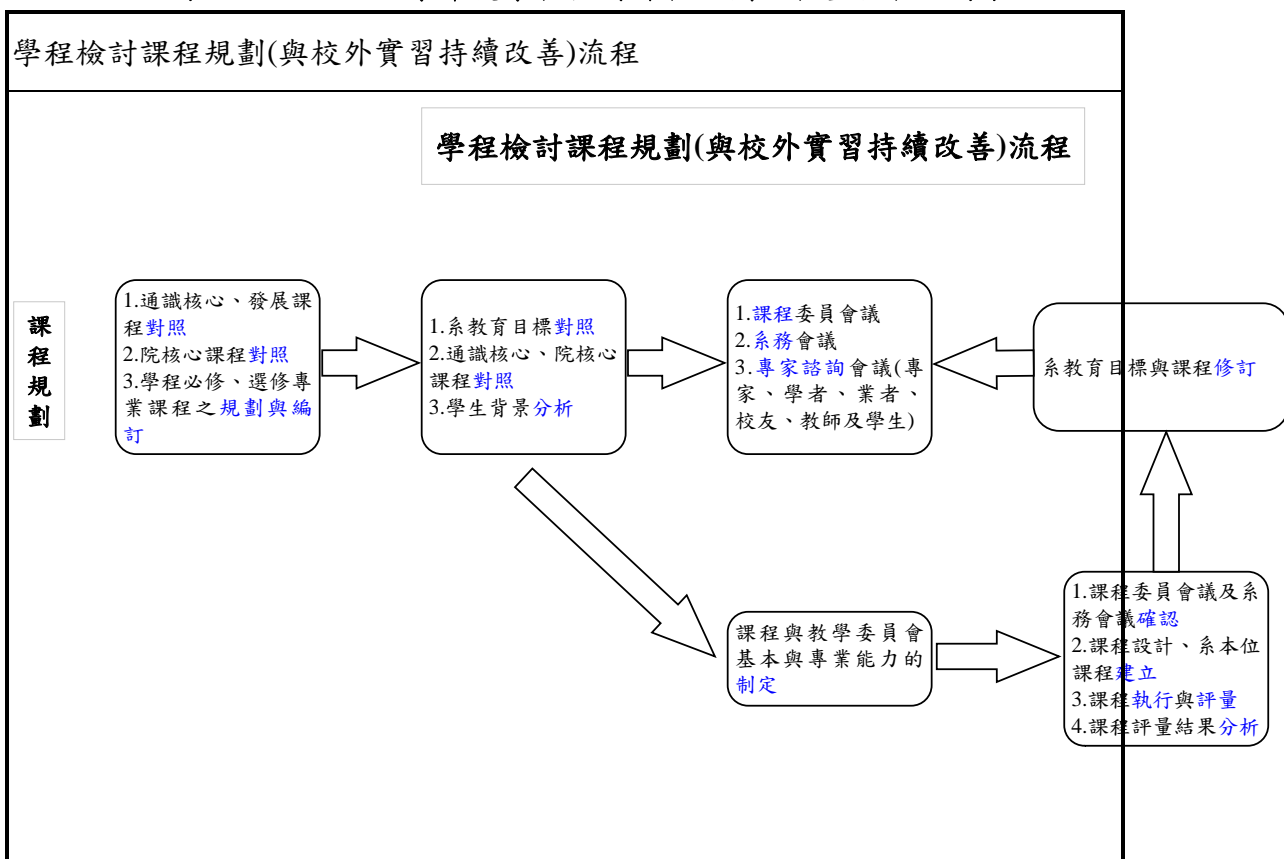
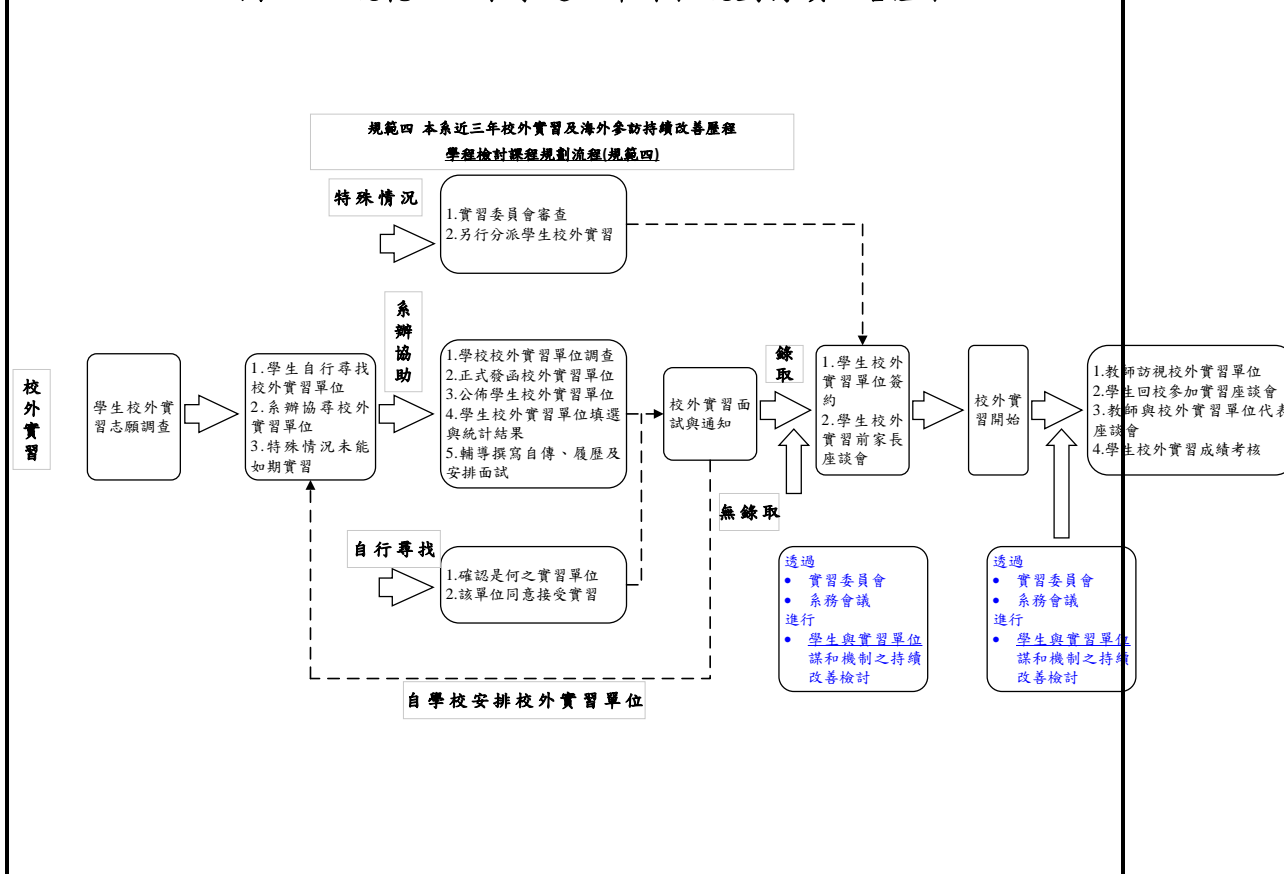
1. 學程透過定期召開諮詢委員會及其他方式，檢討課程與教學是否符合產業需求及培養學生實務技術能力。

自101年起本系每年至少一次定期召開外部課程諮詢委員會議，最近於108年5月3日所召開的外部課程諮詢委員會議中特別針對就本系教育目標及核心能力進行討論，在文字上做以下修正：

- (1)教育目標「培育邁向國際舞台、培育終身學習與持續創新研究人才」，修正為「培育邁向國際舞台、培育終身學習與持續創新研發人才」。
  - (2)關於「職場倫理與道德思考力」確認修正為「職場倫理與道德思辨力」，有關各位委員提出之教學面實質的建議，反映業界的的需求，本系將於未來教學上予以修正。
2. 學程定期檢討機制可確保課程與教學能持續符合產業需求及培養學生實務技術能力。

本系定期透過外部課程專家諮詢會議的召開，延聘外部委員針對課程方向與內容進行具體檢討本學程歷屆畢業生實務技術的能力培養是否能持續符合產業需求，同時針對在校生的學習成效檢討本學程的課程方向與教學內容與方法的適切度。其中，延聘外部諮詢委員與專家包括學界、業界及畢業校友(詳見表9.2)。

### 9.3 其他持續改善之機制與成果

學程在其他規範的重要檢討及改善工作及成效。

#### 【教育目標】

於上次105年本系接受IEET認證評鑑之後，曾分別於於106學年度第2學期(2017/4/11)、107學年度第1學期(2018/10/17)、107學年度第2學期(2019/5/3)、108學年度第2學期(2020/3/18)總共召開過四次邀請外聘專家/學者、校友等課程諮詢委員會。第一次會議中學界代表世新大學觀光系黃品全教授、業界代表邀請文山運動中心葉益吟執行長；此外，第二次會議中學界代表分別邀請「國立體育大學休閒產業經營學系」陳美燕主任、「銘傳大學休閒遊憩管理學系」李貽鴻副教授；此外，業界代表亦邀請「盛上企業有限公司」總經理沈賢盛；同時，亦邀請「盧煜系學會」會長及陳美安作為學生代表與會。第三次會議中學界代表邀請「醒吾技術學院」的劉永隆助理教授，而業界代表邀請「君悅管理顧問有限公司」郭托有總監；此外，校友代表則邀請「台灣三色旗股份有限公司」沈彥志經理與會。第四次會議中，則邀請在學術界的有國立臺灣師範大學運動休閒與餐旅管理研究所陳美燕教授、世新大學觀光學系主任黃品全教授等2位；另外，產業界的有旭海國際科技股份有限公司李佳維總經理、新銳旅行社股份有限公司羅崇漢董事、美麗信花園酒店莊銘中經理、麥斯國際公司馬斯漢副總經理、中華民國健美學會陳緯哲副秘書長、台灣休閒農業發展協會卓志成理事等6位；此外，也邀請校友



代表魏任鴻(台北育達高職兼任老師，103年四技畢業)、姚凱文(世新大學觀光學系碩士班，108年四技畢業)等2位合計10位外聘委員與會。

在整體規劃中，擬於每學年度第2學期，分別就畢業校友、產業界、學術界中，遴選組成10位訪談代表，形成焦點團體。並以深度訪談方式，收集意見後分析，作為未來教育目標及施教理念之設計、修正的微調參考依據。本系教育目標因應105年接受IIEET認證評鑑時的審議委員關於「宜強化三大模組課程之評量、分析與說明，並應避免與觀光與餐旅學程的課程發生重疊現象」的建議與提醒，以及因應國際舞台的發展與人才培育，教育目標由原來的二個增加「培育邁向國際舞台、培育終身學習與持續創新研發人才」變更成為三個教育目標，核心能力亦已由七大核心能力改為六大核心能力，課程也配合三大模組之人才培育方針，適時、適切地加以合理修正。

### 【教師】

本系自創系以來秉持著因應國內外相關領域市場潮流變化設計課程，維持全系教師師資專業素質優良、領域多方位，以符合授課學生獲利之最高原則。雖然如此，本系透過課程委員會、系教師評議委員會、學生申訴委員會及系務會議等多項輔助會議，提升本系教師教學品質，最終能滿足學生的授課權益。

與日間部相同，本系進修部專任教師多數的工作分配以教學及學生輔導為主，教師之工作時間以每週工作40小時為最多，但擔任行政工作之教師其每週工作量皆大於40小時，其工作分配在服務方面亦佔較大比例，為滿足學生們的授課權益，每位教師每週的工作時數隨著學年度逐漸增加，但透過上述各種對於教師教學及輔導品質的管理考核機制，首先持續進行本系教師的工作量統計。其他日間部專任老師未擔任授課的課程，規劃由旅遊/休閒、運動遊憩專長的業界先進至本校系傳授專業知識與技能，以補專任老師近年在實務專業上的不足。

其次，本系各學年度因應課程編排，持續增聘不同領域與專業的教師，105學年度第1學期再增聘郭天和副教授、105學年度第2學期增聘陳士文助理教授，增加本系地方休閒及運動遊憩組師資。以上聘任師資之專長因本系專任教師均具有休閒領域相關專業背景，並擁有各類專業證照及實務經驗，具專業證照者已經達到100%；具二年以上業界經驗者則達67%，皆能符合TAC 2010 規範5.3 之要求(教師的專長應能涵蓋其相關領域所需的專業職能，至少半數師資須具備二年以上業界經驗或乙級技術士以上或相當的相關證照資格)。同時，具乙級以上證照教師比率達100%。

本系每學期舉辦系週會演講及協同教學課程，廣邀業界專家先進至本系交流演講，因此教師透過參與此類活動，持續保持與業界的專業學術交流。此外，本系所有教師每學年分別輪流擔任學生校外實習委員，負責與業界聯繫，輔導學生進行校外實習，每學期至少要赴實習單位一次訪視學生。迄今，本系教師亦受公民營機構的邀請，擔任各活動或計畫的監評委員或諮議、審查委員，提供專業

諮詢，或受邀至校外機構進行專題演講或教育訓練等活動，也有利用休假期間執業帶團以維續實務經驗者。因此，本系所有教師皆能持續與相關業界保持良好的交流及互動，所有專任專業教師已完成教育部技職司鼓勵教師赴產業實習已有9位，另外目前正赴產業實習已有5位。同時，為了吸取最新的專業新知，所有教師皆參與學術研討會、專業研習活動或與教學輔導相關之研習。

本系教師為了能滿足學生們的求知慾望及業界的就業品質要求，自我品質提升要求，每個學年所有教師皆積極參與學術研討會、專業研習活動或與教學輔導相關之研習。為了能迎合現階段性向多元化大學生的輔導工作，每位教師透過學校諮商中心推動之班級經營活動，導師於每學期至少召開4次班會，並與班上同學有一次以上的直接晤談。此外，每位老師每週皆排定至少10小時的固定輔導時間，可以提供學生們前來針對課業、生活或是個人等方面的問題進行諮詢的空間。學校研擬多種獎勵措施與施行辦法並舉辦促進提升學生輔導的相關研習活動，鼓勵教師從事專業知能的研習成長。

### 【設備及空間】

本系自95年創系至今，本系辦公室位於中正教學大樓之5樓，因應良性師生互動的促成，教師研究室、研究室外之小空間配置有長型桌、椅，亦作為師生學習與互動之重要場所。自106學年度至108學年度，新設空間的規劃說明如下：

#### 1. 中正教學大樓7樓：

飛航情境教室位於中正709。由華航捐贈本校汰舊Boeing 747-400座艙椅(包括頭等艙、商務艙及經濟艙共75個位子)、餐廳、廁所、餐車等設備，打造成等比例之座艙教室。在教室外部則規劃為機場報到櫃台、登機門等情境空間。於106年度，受贈於長榮航空堪用之座艙，預計110學年度即將建置Boeing 777-200機型之飛航情境教室。

#### 2. 中正教學大樓B1樓：

包括視聽教室(B101)、釀酒工坊(B102)、餐飲教室暨休閒體驗工坊(B103)、品酒教室(B104)等。於108年度，建置品酒教室與侍酒師培訓基地為全新建置之專業教室，提供本系地方休閒組之場地設備將可提供紅酒產業所須之基本技能實習訓練。侍酒師必須受過專業的訓練，擁有對酒類廣泛的知識，專精於各式酒類服務，主要是在高級餐廳中服務，能將餐點與葡萄酒做完美的搭配，本系場地可培訓侍酒師之基礎專業。

#### 3. 龍谷休閒生態園區：

包括龍谷休憩園區、繩索及攀岩體驗場、造園景觀技能檢定場。設備包含造園景觀技能檢定設備、相關農機具及景觀教學設備，提供學生現地練習考取證照以及農用機具的儲放保養；於108年度完成造園景觀技能檢定場考場認證，另於農場旁規劃療癒景觀實習教室，設置模擬木屋及室內造景棚，作為園藝治療活動實習場地。

## 【領域認證規範】

本系自95年創系至今未曾更改學系名稱，短期間內亦未規劃更改。但是，本系的課程主軸如規範四所述，為了因應國內外潮流的變動及配合學生就業市場的需要，經由本系課程委員會及系務會議通過後已先後變更二次。同時，因應前次105年接受IEET認證部分審查委員提出「對於本系的模組及課程與校內友系的內容恐有重疊之處，期望能作適度的調整與釐清」的離校意見，自106年起先後於邀請外部專家/學者及校友所召開的課程諮詢委員會，確立原本的「觀餐旅運」模組將變更為「旅遊服務模組」課程亦作適度的變更。計有4門課程名稱的變更，包括原「旅行業經營管理」改名為「旅遊業經營管理」、原「領隊與導遊實務」改名為「進階領隊與導遊實務」、原有課程「旅程規劃與設計」改名為「旅遊多媒體應用」、原有課程「主題樂園管理」改名為「旅遊創新與創意經營」；以及2門新增的「課程，包括新增「航空服務業管理」、新增「旅遊產品操作流程管理」；最後，維持原課程「航空客運與票務(考取空、地勤)」、維持原課程「導覽解說實務」、維持原課程「會議與展覽管理(MICE 產業)」等3門課程名稱維持不變。

由於本系系名未曾、未來亦未規劃考慮變更，同時因應潮流變動及配合市場需要。首先，在課程的規劃上一一直抱持著時事求新求變的態度，使課程內容因符合市場及業界的需要。另外，在師資部分，為了能使開設的新課程有符合專業領域的教師授課，使修習學生能實質受惠，自101學年度，開始先後增聘進四位新進同仁，其專長領域如下四點所述，並請參閱規範五所示。整體課程及師資的規劃，皆呈現持續改善的狀態。同時，尊重教師的生涯規劃及個人的人生發展，包括

1. 108學年度第1學期，施君翰副教授因生涯規劃及人生發展離開本校/系，分別至臺灣大學擔任專職研究。
2. 108學年度第1學期，游莞璋助理教授因生涯規劃及人生發展於離開本校/系，轉任至中國浙江大學研究所。
3. 106學年度第1學期，林旭龍副教授申請退休。
4. 105學年度，第1學期再增聘郭天和副教授、105學年度第2學期增聘陳士文助理教授，增加本系地方休閒及運動遊憩組師資。